

## SANITÆR LOBE PUMPE FRA POMAC

til food/pharma & kosmetikindustrien

POMAC PUMPER

Lobe



- Lobe pumpen - maksimal pumpeeffekt
- CPC-line HD med tryk op til 40 Bar
- PS - Pumpe for stivelsesholdige produkter
- TP - Hygiejnisk tankbil pumpe
- CP - AGF pumpen til kartofler, grøntsager og frugter

### PRODUKTBESKRIVELSE

#### Anvendelsesområder:

- **Den sanitære Lobe pumpe** fra Pomac er designet til at yde maksimal pumpeeffekt med minimal skade på mediet. Det gør den meget anvendelig i fødevarerindustrien, samt i den kosmetiske industri, hvor viskositeten kan være af meget forskellig karakter. Pumpen er meget rengøringsvenlig.
- **CPC-line pumpen** er udviklet til brug i fødevarer- og farmaceutisk industri med strenge sanitære krav. Pumpen er baseret på optimal rengøring, effektivitet, lav vedligeholdelse og nem af/på montering. CPC-line HD er en højtryks version af CPC-line med tryk op til 40 Bar.
- **CP - CP/ZA - ZA pumpen** er karakteriserede ved en optimal hydraulisk ydeevne, en unik modulopbygget konstruktion og et stort udvalg af akseltætninger. Pumperne er konstrueret i henhold til EHEDG-standarter, hvilket gør at pumperne opfylder selv de strengeste hygiejnekrav. Pumperne leveres selvansugende og ikke-selvansugende.
- **PS - Pumpe for stivelsesholdige produkter:** Serien repræsenterer komplet sortiment af pumper for produktionsprocesser for stivelse. Programmet omfatter de nødvendige pumpeformer for alle opgaver under de forskellige stadier af stivelsesproduktion. Disse rustfrit stål pumper er karakteriseret ved deres optimale hydrauliske præstationer, men også af deres enestående, modulopbygget design og et rigeligt udvalg af mulige akseltætningsmaterialer.
- **TP - Hygiejnisk tankbil pumpe:** Sortimentet af tankbil pumper omhandler en serie af specielle versioner af CP, CP/ZA, og ZA centrifugalpumper i rustfrit stål. De bliver drevet hydraulisk men kan også leveres med el-motor.
- **CP - AGF** programmet omfatter en række pumper af rustfrit stål, der egner sig til at pumpe kartofler, grøntsager og frugter, uden at beskadige dem. Pumperne kan leveres med et 1-kanal eller 2-kanals pumpehjul. Pumpehjulet er monteret direkte på motorakslen, dette resulterer i et minimal udhæng og derved et kort byggemål. Pumpehjulet kan nemt fjernes uden at demontere pumpehuset. Pumpehuset er forsynet med inspektionsdæksler. Dette muliggør inspektion af det indre af pumpen uden forudgående demontering og adskillelse.
- **IP - Flexible impeller pumpe** er velegnet til pumpning af både rene og forurenede væsker, samt medier med en høj viskositet. En sanitær lobe pumpe er selvansugende, leverer et konstant, ikke pulserende afgangstryk og pumperetning kan nemt ændres. Den simple konstruktion gør inspektion og rengøring meget nem. Impelleren er selvsmørende og roterer med meget stor præcision.

OEM Automatic Klitsø er forhandler og leverandør af lobe pumpe fra Pomac i Danmark.



### SPECIFIKATIONER

**Beskrivelse**

Lobe pumpen fra Pomac er designet til at yde maksimal pumpeeffekt med minimal skade på mediet. Det gør den meget anvendelig i fødevarerindustrien, samt i den kosmetiske industri, hvor viskositeten kan være af meget forskellige karakterer. Pumpen er meget rengøringsvenlig. Tilslutninger: union, clamps, flanger. Kan leveres med overtryksventil og varmelegeme. Kapacitet op til 110 m<sup>3</sup>/h.

**Designtryk**

15 bar

**Pakning**

Enkelt eller dobbelt mekanisk akseltætning, alt afhængig af medie

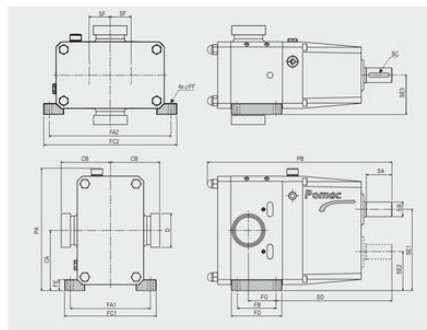
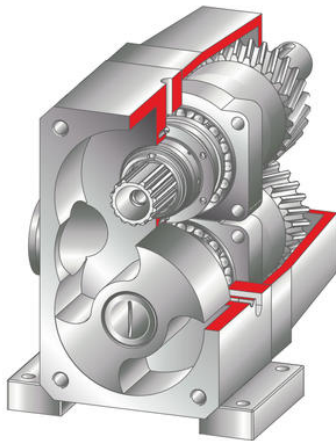

Type	D	CA	CB	FA1	FA2	FB	FC1	FC2	FD	FE	FF	FG	PA	PB	SA	SB	SC	SD	SE1	SE2	SE3
PLP1-1/4	NW15	84	65.5	114	168	50	136	190	72	19	9	41.5	178	219	30	15	25a5	137	111.5	56.5	57
PLP 1-1	1"	84	84	114	168	50	136	190	72	19	9	44.5	178	228	30	15	25a5	137	111.5	56.5	57
PLP 1-1.5	1.5"	84	77.5	114	168	50	136	190	72	19	9	50.5	178	245	30	15	25a5	137	111.5	56.5	57
PLP 15-2	2"	97	106	132	194	50	154	216	72	19	9	57.5	203	295	45	20	40a8	172.5	129	65	66
PLP 2-1.5	1.5"	123	111	162	248	80	190	276	106	24	11	57.5	253	344	48	25	40a8	219	165.5	80.5	80
PLP 2-2	2"	123	113	162	248	80	190	276	106	24	11	62.5	253	355	48	25	40a8	219	165.5	80.5	80
PLP 2-2.5	2.5"	123	119	162	248	80	190	276	106	24	11	67	253	367	48	25	40a8	219	165.5	80.5	80
PLP 3-2	2"	164	141	216	322	106	250	364	138	30	13	63	334	468	70	40	60a12	317	221.5	106.5	107
PLP 3-3	3"	164	135	216	322	106	250	364	138	30	13	75.5	334	498	70	40	60a12	317	221.5	106.5	107
PLP 3-4	4"	164	160	216	322	106	250	364	138	30	13	90.5	334	526	70	40	60a12	317	221.5	106.5	107
PLP 4-4	4"	230	214	338	472	142	378	512	182	58	18	99.5	483	675	98	55	90a16	448	310	150	163

\*) dimension depends on the chosen connection.

Dimensions subject to alterations.

Type	displacement [Liters/100rev]	max. press. [bar]	max speed [rev/min]	weight [kg]
PLP 1-3/4	4,2	15	1000	12
PLP 1-1	6	15	1000	12,5
PLP 1-1,5	10	10	1000	14
PLP 15-2	20	8	1000	23
PLP 2-1,5	22	15	1000	37
PLP 2-2	30	15	1000	39
PLP 2-2,5	36	10	1000	44
PLP 3-2	55	15	750	101
PLP 3-3	100	15	750	105
PLP 3-4	130	10	750	115
PLP 4-4	250	15	750	295